

NOTE:

- FILETTO FISSAGGIO SECONDO NORMA UNI EN ISO 228/1
- BECCUCCIO SECONDO NORMA DIN12898
- CODICE COLORE SECONDO NORMA DIN EN 13792
- PRESSIONE MAX. DI LAVORO 10BAR/145PSI
- THREAD CONNECTION ACCORDING UNI EN ISO 228/1
- NOZZLE ACCORDING DIN12898
- COLOR CODE ACCORDING DIN EN 13792
- MAX. WORKING PRESSURE 10BAR/145PSI

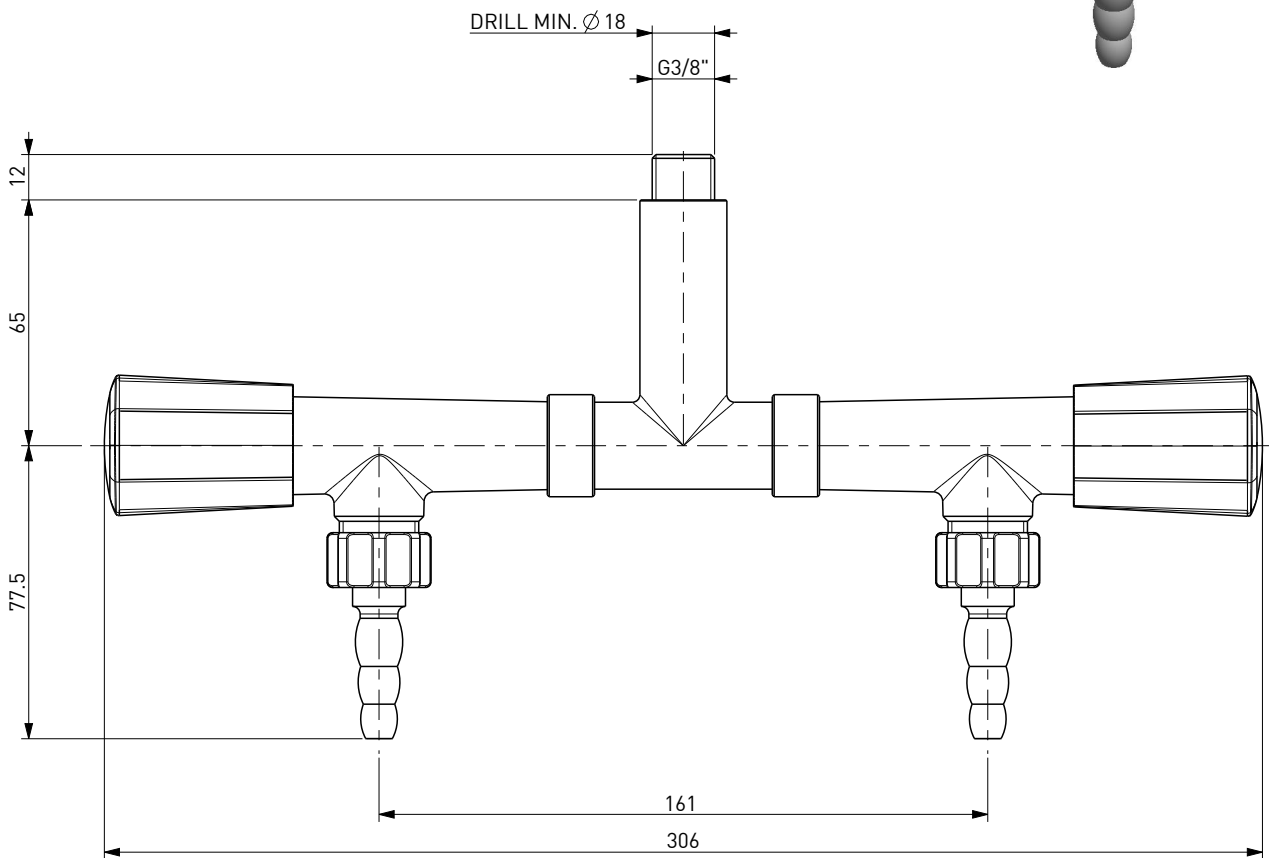
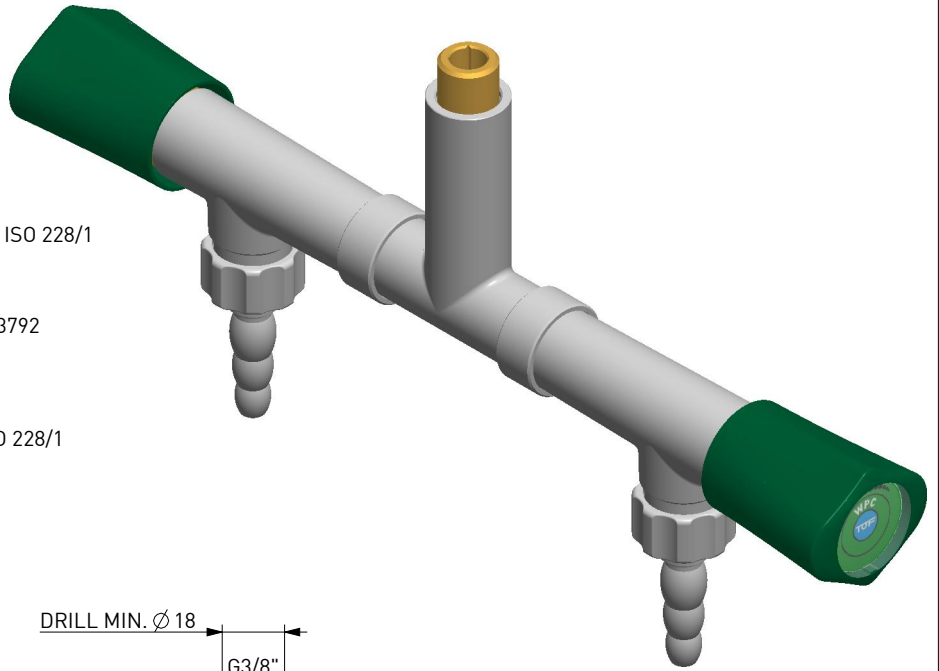

CODICE	FINITURA	NOTE
1000/225	GRIGIO	
1000/225/NC	GRIGIO	T.E.A.
1000/225-VC	GRIGIO	CERAMIC HEADWORK

FILE: 1000_225	DISEGNO DI PROPRIETA' RISERVATA A TUTTI GLI EFFETTI DI LEGGE				
ARCHIVIO: //					
REPARTO: MON-L	TOLLERANZE UNI EN ISO 22768-F TRANNE DOVE DIVERSAMENTE INDICATO	○ QUOTE IMPORTANTI			
SCALA: 1:2		Ⓜ ESPONENTE DI MODIFICA			
MATERIALE: DIVERSI/VARIOUS					
NORMATIVE:					
<b>DIS.N°: 1000/225</b>		GRUPPO			
		- RUBINETTERIA PER ACQUA/TAPS FOR WATER			
- DOPPIO RUBINETTO A CADUTA - DISTRIBUZIONE A T					
- SUSPENDED TWO-WAY DROP TAP - T-DISTRIBUTION					
Rev.	DATA	DESCRIZIONE	DIS.	DEL.	PEZZO GREZZO Kg :
6	30-04-2015	AGGIORNAMENTO GRAFICO/GRAPHIC UPDATE	AA	TD	PEZZO FINITO Kg : 1.305
PRIMA EMISSIONE: 10-11-1997				DISEGNO STAMPO:	
NOTE:				FORMATO: A4	FOGLIO: 3